

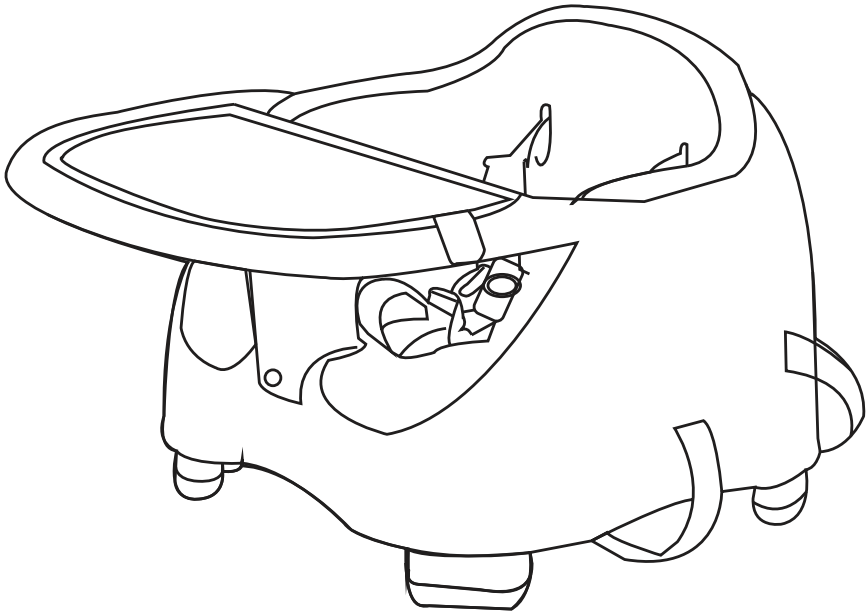

# מושב הגבהה לאוכל Boston™

הוראות שימוש וטיפול



Shop Online  
[www.twigy.co.il](http://www.twigy.co.il)

משווק ע"י דוורון

היצרן: Cixi Honeyway Baby Products Co., Ltd, סין  
שם דגם יצרן: JBG004 שם דגם יבואן: מושב הגבהה לאוכל - Boston™  
היבואן: דוורון יבוא ויצוא בע"מ, א.ת. ג'וליס  
פ.ח. 511345241 טל': 04-9966333 [www.davron.co.il](http://www.davron.co.il)

# חשוב! יש לקרוא בקפידה ולשמור לשימוש עתידי.

יש לקרוא בעיון את ההוראות שלהלן לפני השימוש,  
ולשמור עליהן לצורך התייחסות בעתיד.  
אי קיום הוראות אלה עלול לסכן את הילד.

השימוש במושב ההגבה מיועד לילד מגיל 6 חודשים היכול לשבת בכוחות עצמו ועד גיל 36 חודשים או משקל של 15 ק"ג.

**אזהרה:** אין להשאיר את הילד ללא השגחה.

**אזהרה:** יש להשתמש תמיד במערכת הריסון (לדוגמה, חגורת בטיחות).

**אזהרה:** סכנת נפילה: יש למנוע מהילד לטפס על המוצר.

**אזהרה:** אין להשתמש במוצר אלא אם כל הרכיבים הותקנו וכווננו כראוי.

**אזהרה:** יש להיות מודעים לסיכון של אש גלוייה ושל מקורות חום חזקים אחרים בקרבת המוצר.

**אזהרה:** יש להיות מודעים לסיכון של התנדנדות כשהילד יכול לדחוף את רגליו כנגד שולחן או כנגד כל מבנה אחר.

**אזהרה:** יש להרחיק אריזות פלסטיק מהישג ידם של ילדים כדי למנוע חנק.

**אזהרה:** אין להשתמש במושב ההגבה אם חלק כלשהו שלו שבור, קרוע או חסר.

**אזהרה:** יש להניח את המוצר על מושב המבוגר ולוודא כי הוא מאובטח במקומו.

**אזהרה:** הרכבת המושב תעשה בידי מבוגר בלבד.

**אזהרה:** יש לוודא שכל הרתמות מותאמת לילד כראוי.

**אזהרה:** יש לוודא שהכיסא פתוח ומאובטח לפני הושבת הילד.

**אזהרה:** אין להשתמש במושב ההגבה עד שהילד יכול לשבת

**אזהרה:** לעולם אין להשתמש במוצר זה מתחת למים או באמבטיה.

**אזהרה:** לעולם אין להשתמש במוצר זה כאשר הוא מונח על הרצפה.

**אזהרה:** יש לוודא שהכיסא הורכב כראוי לפני השימוש.

**אזהרה:** אין להזיז את הכיסא כשהילד יושב בו.

**אזהרה:** אין להשתמש בחלקי חילוף או אביזרים שלא אושרו על ידי היצרן או המפיץ.

**אזהרה:** יש להשתמש בחגורת המותניים בשילוב עם חגורת המפשעה.

**אזהרה:** יש להרחיק את הילד/ה מהכיסא בזמן ההרכבה, יש

לוודא שהילד רחוק מהחלקים הנעים של הכיסא.

**אזהרה:** יש להשתמש במוצר רק על משטחים שטוחים ויציבים ולא בקרבת מדרגות.

**אזהרה:** אין לאפשר לילד לטפס על מושב ההגבהה, להתלות עליו או לשחק בו.

**אזהרה:** שים לב שכל מטען המועמס על הכיסא עלול להשפיע על יציבותו.

**אזהרה:** למניעת חנק, יש להרחיק את הכיסא מחוטים, שרוכים או סרטים.

**אזהרה:** כאשר המוצר אינו בשימוש, יש להרחיקו ולהרחיק את המגש מהישג ידם של ילדים.

**אזהרה:** מגש המושב אינו חלק מאמצעי הבטיחות של מושב ההגבהה. יש לוודא שהילד חגור היטב בכל שימוש.

**אזהרה:** אין להשתמש במוצר זה ליותר מילד אחד.

**אזהרה:** אין להשאיר את מושב ההגבהה בחוץ לזמן ממושך. חשיפה ממושכת לשמש עלולה לגרום לדהייה ובלאי.

## חלקי המושב:

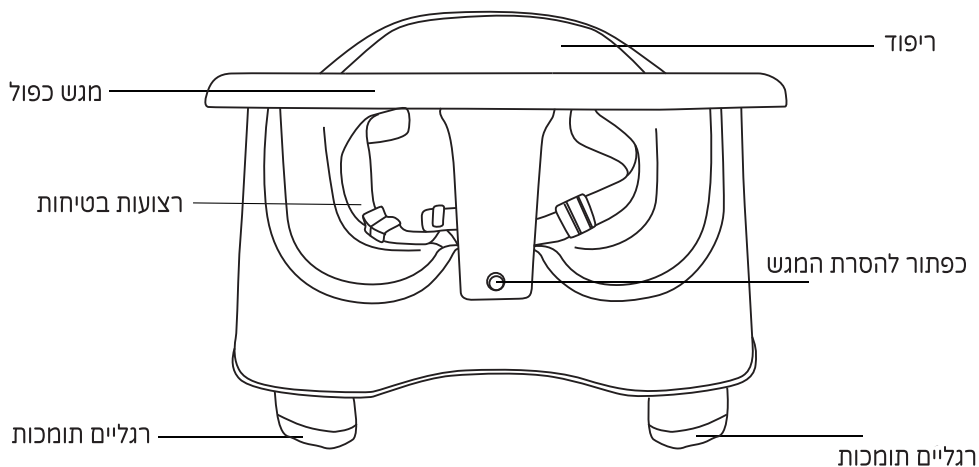

## מצבי שימוש במושב ההגברה:



### שלב 3

ללא המגש וללא הריפוד.

מיועד לשימוש  
מגיל 12 חודשים  
עד 3 שנים.



### שלב 2

ללא המגש.

מיועד לשימוש  
מגיל 6 חודשים  
עד 18 חודשים.



### שלב 1

כולל על החלקים.

מיועד לשימוש  
מגיל 6 חודשים  
עד 12 חודשים.

## פתיחת מושב ההגבהה:

משוך את רצועת הקיבוע  
האחורית והבא אותה  
מסביב לגב כיסא המבוגר  
וסגור את האבזם.  
יש לוודא שהרצועה מהודקת  
ומאובטחת במקומה.  
כעת יש לחזור על אותה  
פעולה עבר רצועת הקיבוע  
התחתונה.

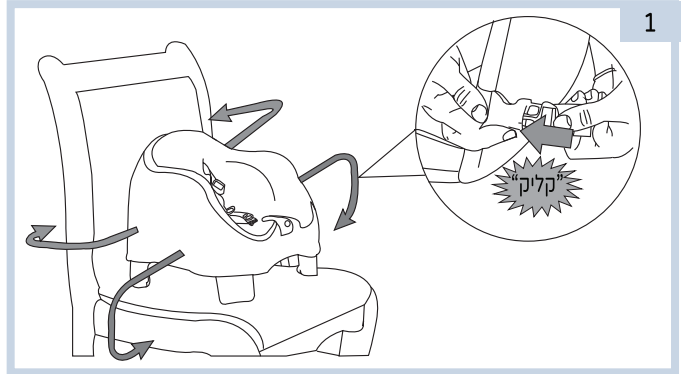

יש לוודא שהרצועות  
מהודקות ומאובטחות  
במקומן, יש להדק/ להרחיב  
את אורך הרצועה עד  
שמושב ההגבהה מקובע  
היטב לכיסא המבוגר.

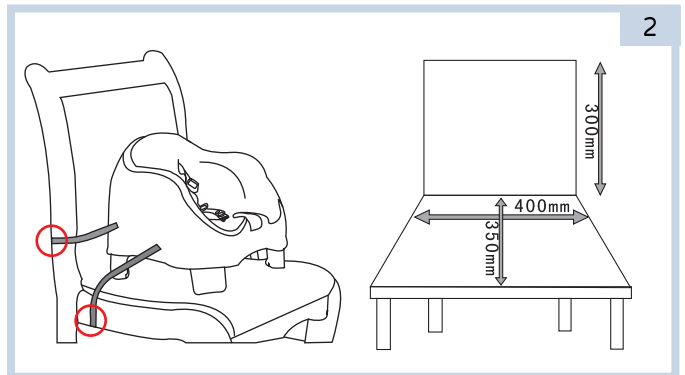

רגלי התמיכה מתכווננים  
ל-3 מצבי גובה לפי הצורך.

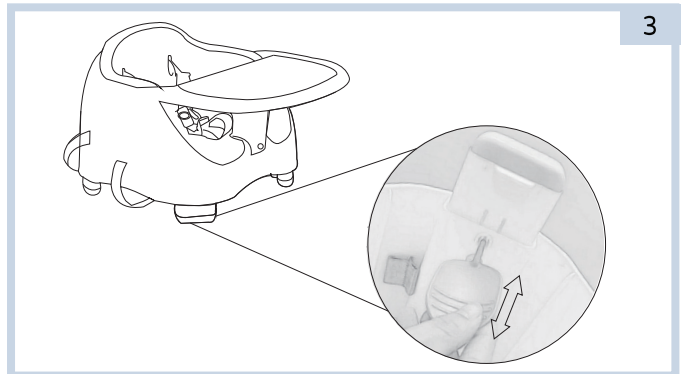

## הסרת המכסה

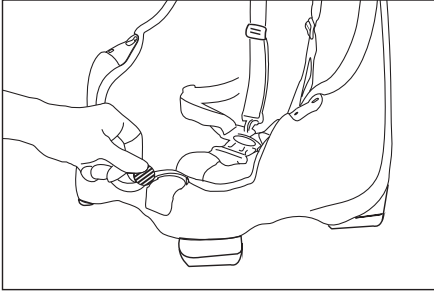

## חיבור המכסה

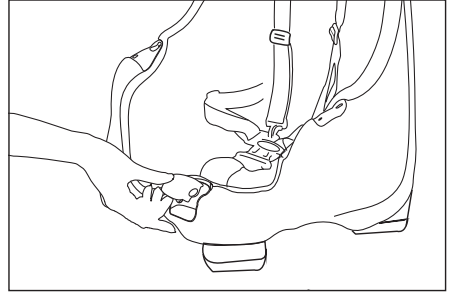

חיבור המגש:  
חבר את שני המחברים  
במגש למקומם הייעודי  
במושב ההגבהה ולחץ  
עליהם עד הישמע "קליק"  
הנעילה.

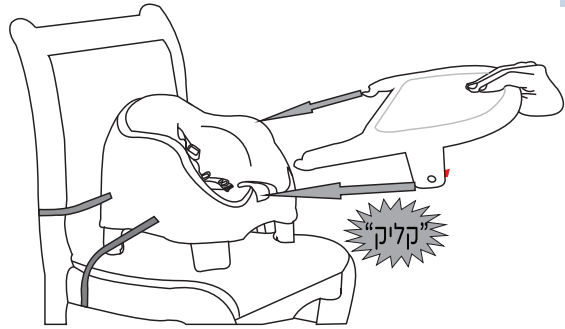

הסרת המגש:  
לחץ על כפתור הסרת  
המגש ונתק את המגש מגוף  
מושב ההגבהה.

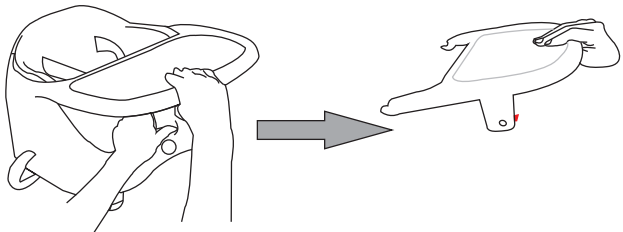

## ניקוי ואחזקה

- הניקוי חייב להיעשות על ידי מבוגר.
- נקה את הריפוד וחלקי הפלסטיק באמצעות מטלית רכה ספוגה במים וסבון טבעי.
- אין להשתמש בחומרי ניקוי ממיסים או חומרי הלבנה.
- יש לבדוק תקופתית את תקינות חלקי כיסא האוכל (ברגים רופפים, ריפוד קרוע וכדומה) ולתקן בהתאם.
- כאשר הכיסא לא בשימוש יש לאחסנו במקום מוצל ויבש, הרחק מהישג ידם של ילדים.

